

GB Fit the T-track screws in the aluminum rail before fitting the rail to the frame.

D Die T-Schrauben vor Anbau der Aluminiumschiene am Rahmenbügel in die Schiene einführen.

F Mettre en place les vis pour rainure en T sur la barre en aluminium avant de monter celle-ci sur l'étrier-support.

NL Monteer de t-railschroeven in de aluminium goot voordat u de goot op de framestang monteert.

I Montare le viti della guida a T nel rail in alluminio prima di montare il rail sul telaio.

E Monte en el rail de aluminio los tornillos de la guía en T antes de montar el rail en el bastidor.

PT Encaixar os parafusos em T no trilho de alumínio, antes de montar o trilho na estrutura.

S Montera T-spårsskruvarna i aluminiumskenan, innan du monterar skenan på rambågen.

FIN Asenna T-kiskon ruuvit alumiiniskoon ennen kuin asennat kiskon runkoon.

EST Kinnitage T-raja kruvid alumiinium-rööpasse enne rööpa kinnitamist raami külge.

LAT Ielieciet T veida skrūves alumīnija stienī, pēc tam pievienojiet to karkasam.

LIT Sumontuokite T profilio lovelio varžtus aluminio bėgyje, prieš montuodami bėgį prie rėmo.

PL Przed zamocowaniem aluminiowej szyny do ramy wsuń do niej śruby w kształcie litery T.

RU Установите винты Т-образного трека в алюминиевую перекладину до установки перекладины на раму.

CZ Šrouby se čtvercovou hlavou zasuňte do hliníkové kolejničky před montáží kolejničky na rám.

SK Skrutky so štvorhrannou hlavou založte do hliníkovej koľajničky pred upevnením koľajničky do rámu.

SLO T vijak vložite v aluminijast žleb preden ga pritrdite na nosilec za kolesa.

HR Prije montiranja nosača na okvir postavite T vijke u aluminijske šipke.

HU A T-vonalú csavarokat helyezze az alumíniumsínbe, mielőtt a sínt a kerethez erősítené.

GR Τοποθετήστε τις βίδες διαδρομής T στην αλουμινένια ράγα πριν να τοποθετήσετε τη ράγα στο πλαίσιο.

TR Rayı şasiye monte etmeden önce T-yol vidalarını alüminyum raya takın.

中文 在铝制梁中安装 T 型轨道螺钉，然后将此梁安装到框架上。

日本語 アルミニウムレールをフレームに 取付ける前に、T 字トラックスクリュウをレール 内に取付けてください。

한국어 프레임에 레일을 장착하기 전에 알루미늄 레일에 T-트랙 나사를 끼우십시오.

ไทย ใส่สกรู T-track ในรางอลูมิเนียมก่อนติดตั้งรางเข้ากับโครง

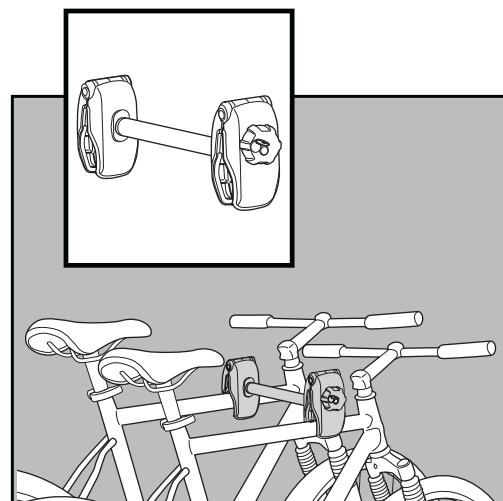
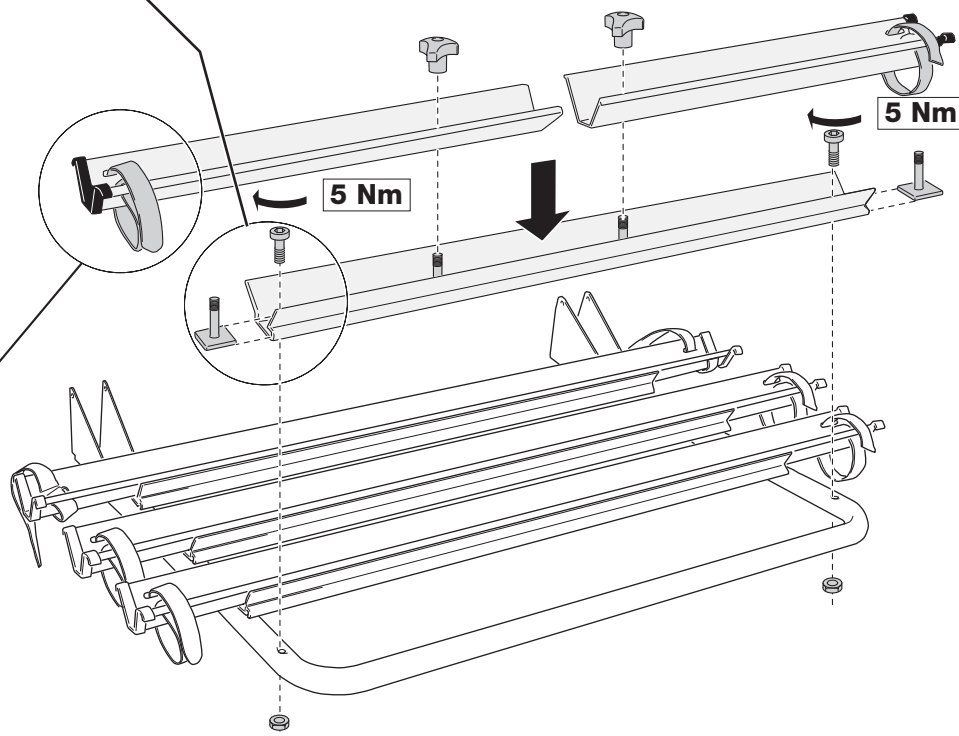
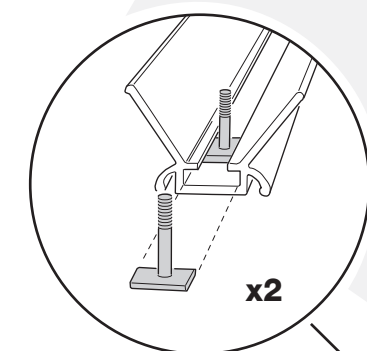

THULE
SWEDEN

GB Fitting instructions
D Montageanleitung
F Instructions de montage
NL Montage-instructies
I Istruzioni per il montaggio
E Instrucciones de montaje
PT Instruções de Montagem
S Monteringsanvisning
FIN Asennusohje
EST Paigaldusjuhend
LAT Stiprināšanas instrukcija
LIT Pritvirtinimo instrukcijos
PL Instrukcja montażu
RU Инструкции по установке
CZ Návod na montáž

SK Návod na montáž
SLO Navodila za pritrjevanje
HR Uputa za sastavljanje
HU A felszerelés módja
GR Οδηγίες συναρμολόγησης
TR Montaj talimatları
中文 安装说明
日本語 取扱(取付)説明書
한국어 장착 지침
ไทย คำแนะนำการติดตั้ง

973-24
973240



Follow me...

THULE
SWEDEN
Box 69, 330 33 Hillerstorp, SWEDEN
www.thule.com

THULE

GB Security regulations
 D Sicherheit-Vorschriften
 F Instructions importantes
 NL Veiligheidsvoorschriften
 I Norme di sicurezza
 E Reglas de seguridad
 PT Normas de segurança
 S Säkerhetsföreskrifter
 FIN Turvallisuusohjeet
 EST Ohutusjuhised
 LAT Drošības noteikumi
 LIT Saugumo taisyklės
 PL Bezpieczeństwo
 RU Инструкция по безопасности
 CZ Návod na montáž
 SK Bezpečnostné predpisy
 SLO Varnostni predpisi
 HR Pravila sigurnosti
 HU Biztonsági előírások
 GR Ασφαλιστικές Οδηγίες
 TR Güvenlik kuralları
 中文 安全提示
 泰文 安全提示

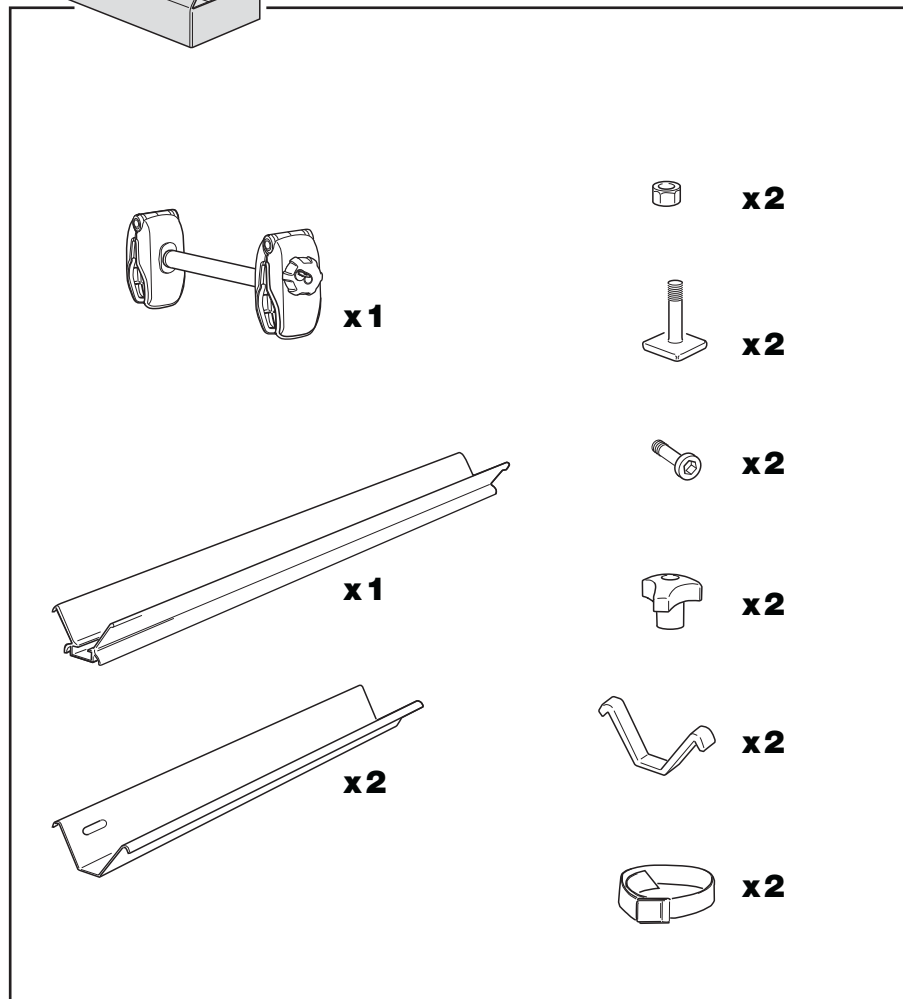
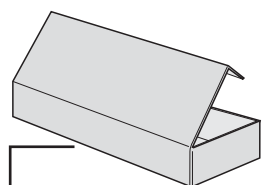
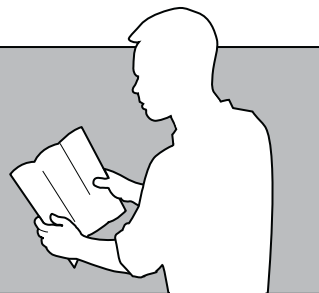
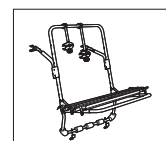
**1**

GB Undo all the rails from the frame. Then pull out the outermost part of the frame so that two holes become visible on each side.

D Alle Schienen am Rahmenbügel lösen. Dann den Bügel-Außenteil soweit herausziehen, daß auf beiden Seiten zwei Löcher sichtbar sind.

F Démonter toutes les barres de l'étrier-support, puis sortir l'extrémité de l'étrier jusqu'à ce que deux trous apparaissent de chaque côté.

NL Haal alle goten van de framestang af. Trek vervolgens het buitenste deel van de stang naar voren, zodat er aan elke kant twee gaten zichtbaar worden.

I Svitare tutti i rail dal telaio. Estrarre quindi la parte più esterna del telaio in modo che siano visibili due fori su ogni lato.

E Suelte todos los raíles del bastidor. Desplace luego hacia fuera la parte más externa del bastidor de modo que queden visibles dos agujeros en cada lado.

PT Remover todos os trilhos da estrutura. Retirar depois a parte mais distante da estrutura para que os dois furos fiquem visíveis em cada lado.

S Lossa samtliga skenor från rambågen. Dra sedan ut ytterdelen av bågen så att två hål blir synliga på vardera sida.

FIN Irrota kaikki kiskot rungosta. Vedä sitten rungon ulko-osaa ulospäin kunnes kummallakin puolella näkyy kaksi reikää.

EST Eemaldage kõik rööpad raamilt. Seejärel tõmmake raami kõige välisime osa väljapoole nii, et kumalgi küljel saaks nähtavaks kaks auku.

LAT Noņemiet no karkasa visus stieņus. Pēc tam pavelciēt uz āru tālāko karkasa daļu, lai katrā pusē būtu redzami divi caurumi.

LIT Nuimkite visus bėgius nuo rėmo. Tuomet patraukite išorinę rėmo dalį taip, kad abiejose pusėse būtų matomos dvi skylės.

PL Zdejmij szyny z ramy. Następnie wyciągnij najbardziej wysunięte na zewnątrz części ramy, tak aby po każdej stronie było widać dwa otwory.

RU Снимите с рамы все перекладины. Затем вытяните самую дальнюю часть рамы, что два отверстия с каждой стороны стали видны.

CZ Demontujte z rámu všechny kolejničky, pak vytáhněte vnější část rámu tak, aby byly na obou stranách vidět dva otvory.

SK Demontujte všetky kofajničky z rámu. Potom vyťahnite vonkajšiu časť rámu, aby boli na každej strane viditeľné dve diery.

SLO Snemite vse aluminjaste žlebove. Odvijte oba vijaka na osnovi. Izvlecite osnovo, tako da postanejo notranje luknje vidne.

HR Odvojite sve šipke od okvira. Zatim izvucite krajnji dio okvira tako da se na svakoj strani vide po dvije rupe.

HU Szereljen le a keretről minden sánt. Ezután a legszélső sánt távolítsa el a keretről úgy, hogy mindkét oldalon két urat váljon láthatóvá.

GR Αφαρέστε όλες τις ράγες από το πλαίσιο. Έπειτα, τραβήξτε έξω το εξωτερικό κομμάτι του πλαισίου ώστε να είναι ορατές δύο τρύπες σε κάθε πλευρά.

TR Şasiden bütün rayları çıkartın. Her iki tarafta iki delik görünecek şekilde çerçevenin en dış kısmını çekerek çıkartın.

中文 从框架上拆下所有梁。然后拉出框架上最外面的零件，这样在每条边上都能看到两个孔。

日本語 すべてのレールをフレームから除外してください。次に、各側にある2つの穴が見えるように、フレームの最も外側の部分を引き抜いてください。

한국어 프레임에서 모든 레일을 분리하십시오. 그런 다음 프레임의 가장 바깥쪽 부분을 잡아 당겨 양쪽 끝의 두 구멍이 보이도록 하십시오.

ไทย ถอดรางทั้งหมดออกจากโครง จากนั้นดึงส่วนนอกสุดของโครงออกเพื่อให้เห็นรูสองรูที่แต่ละข้าง

